

9929
4

サイタモ

中研院台史所總督府圖書



3 0600 0 3282477 4

62065.0019

69-8

9929-4

ス。何^ニ卒^ス是^コ等^ノ本^モ細^ク工^物ト共^ニ御^愛讀^下サル事^ヲ才^願致^シマ
 作^ス等^ヲ御^參考^ニ御^覽ニナツテ拵^ヘレバ、尙^一層^優レタ物^ヲ製
 工^等キ雪^月花^ノ卷^ニ厚^紙細^工縫^取ト紐^結ビ、竹^細工^貼付^細
 又^キ雪^月花^ノ卷^ニ厚^紙細^工縫^取ト紐^結ビ、竹^細工^貼付^細
 一^ト通^リハ御^了解^ニナルデアリマセウガ、本^書ノ前^編、
 借^テ、内^容拵^ヘ方^ニ就^テハ各^説明^ヲ加^ヘテ置^キマシタカラ、
 私^ハ是^コヲ小^學校^生徒^諸子^ノ家^庭參^考用^ニ供^シタイト思^ヒマス。
 作^例ヲ集^メテ、細^工物^ト名^ツケマシタ。玩^具ヤラ、其^數三十^種ノ
 手^工ヲ應^用シテ拵^ヘル實^用品^ヤラ、玩^具ヤラ、其^數三十^種ノ
 此^本ニハ、キリヌキ、厚^紙細^工、貼^付細^工、竹^細工^等種^々ノ
 覽^下サル御^皆サマヘ

此^本ヲ御^覽下^{サル}御^皆サマヘ

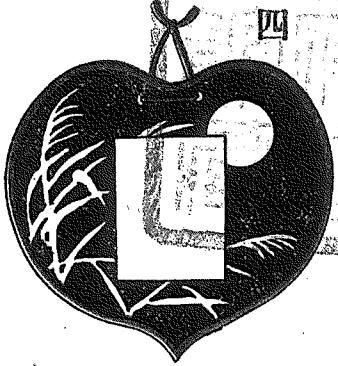

四

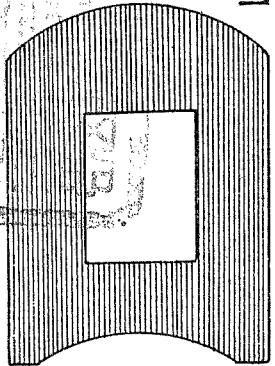

一



五

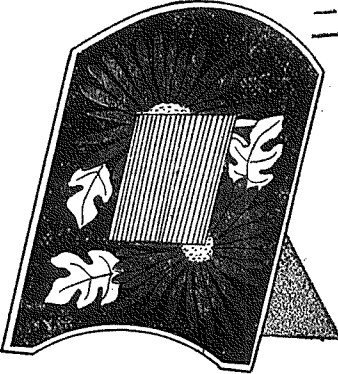

二



三
足トナル

寫眞ハサミ

材料 — 厚紙、模様紙、紐、糊、
用具 — 尺度、鉛筆、鋏、

方法 — 厚紙デ、一ノ如キモノニ
枚作り、一枚ハ中ヲ方形ニ切抜
キテ寫眞ヲ入レル所ダケ殘シテ
他ハ糊ヲツケテ貼付ル、表面ハ
模様紙ニテ飾リ、後ハ三ノ足ヲ
裏面ニ貼ル、紙ノ貼リ方等ハ厚
紙細工ヲ參考ナサイ

四、五ハ右ノ應用デアリマス

角	タ	投	楷	鳥	活	カ	寫	寫	寫	內
網	マ	網	子	居	動	ル	眞	眞	眞	容
八	ア	七	六	六	畫	タ	挾	掛	立	頁
頁	ミ	頁	頁	頁	五	札	三	三	三	數
八	八	七	六	六	頁	四	頁	頁	頁	
頁	頁	頁	頁	頁	頁	頁	頁	頁	頁	
草	小	矢	草	汽	百	敷	ブ	探	捕	內
紙	撚	車	履	事	色	物	ラ	集	虫	容
十	十	十	十	十	眼	シ	箱	箱	網	頁
七	七	六	四	四	鏡	十	九	九	九	數
頁	頁	頁	頁	頁	十	頁	頁	頁	頁	
名	板	パ	傘	書	飛	風	ハ	燕	モ	內
刺	ガ	チ	棚	物	行	船	タ	一	ー	容
入	ヘ	ン	コ	機	機	キ	キ	タ	ー	頁
廿	シ	コ	廿	廿	廿	廿	廿	九	ト	數
三	シ	コ	二	二	二	二	二	頁	ト	
頁	頁	頁	頁	頁	頁	頁	頁	頁	頁	

活 動 畫

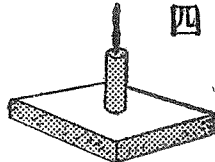
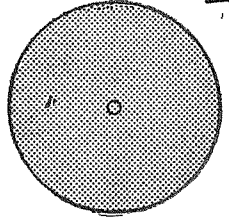
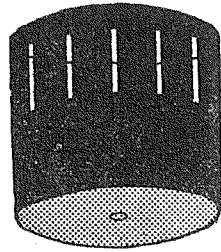
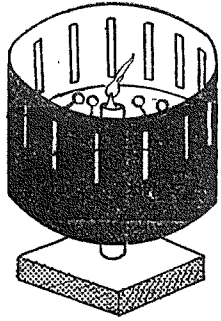
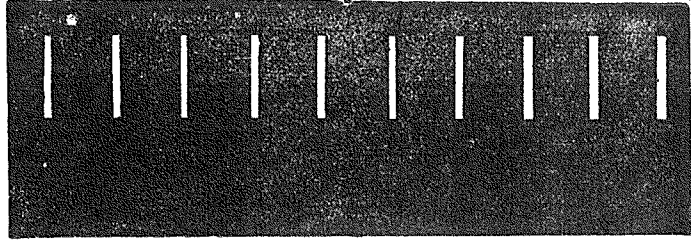

材料 — 厚紙、木、釘、糊、白紙。

用具 — 尺度、鉛筆、鋏。

方法 — 一ト二トデ三ノ形ヲ作ル、別ニ、四ノ如キモノヲ作り、コノ釘ヲ、三ノ底穴へ挿シ、圓ノ内側ニ添へテ、下圖ノ如ク、順次少シツ、變化アル畫ヲ入レ、中ニ蠟燭ヲ立テ、回轉サセ、周圍ノ縦穴カラ畫ヲ見レバ、畫ハサナガラ活動スルヤウニ見エルノデアロ。

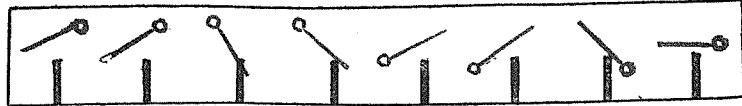

札タルカ

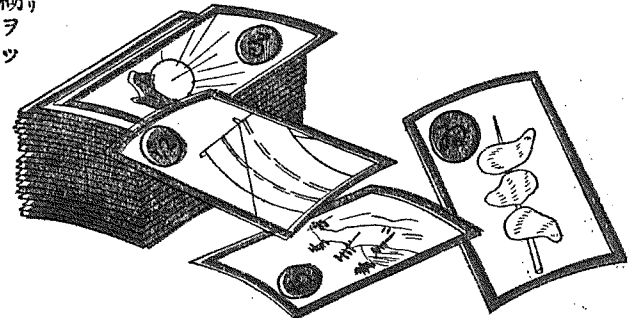
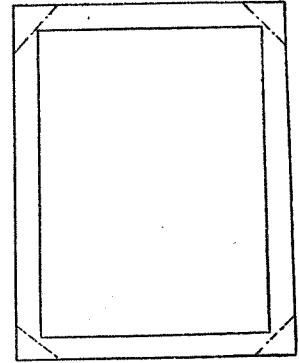
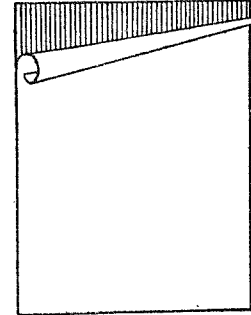
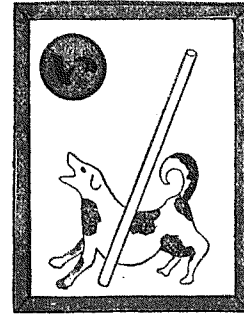

材料 — 厚紙、白紙、藥袋紙、糊。

用具 — 尺度、鉛筆、鋏。

方法 — 厚紙ヲ適宜ノ大サニ切り、コレニ白紙ヲ貼ツテ一トシ、別ニ五厘程ツツ大キイ藥袋紙ノ裏ニ糊ヲツケテ一ノ裏へ貼付ケ二ノ如ク四隅ヲ切線ノヤウニ切り落シ、表ニ折ツテ貼付ケル是ニ畫又ハ字ヲ書キ「カルタ」ハ出來上ル。

方ミ編ノ網投

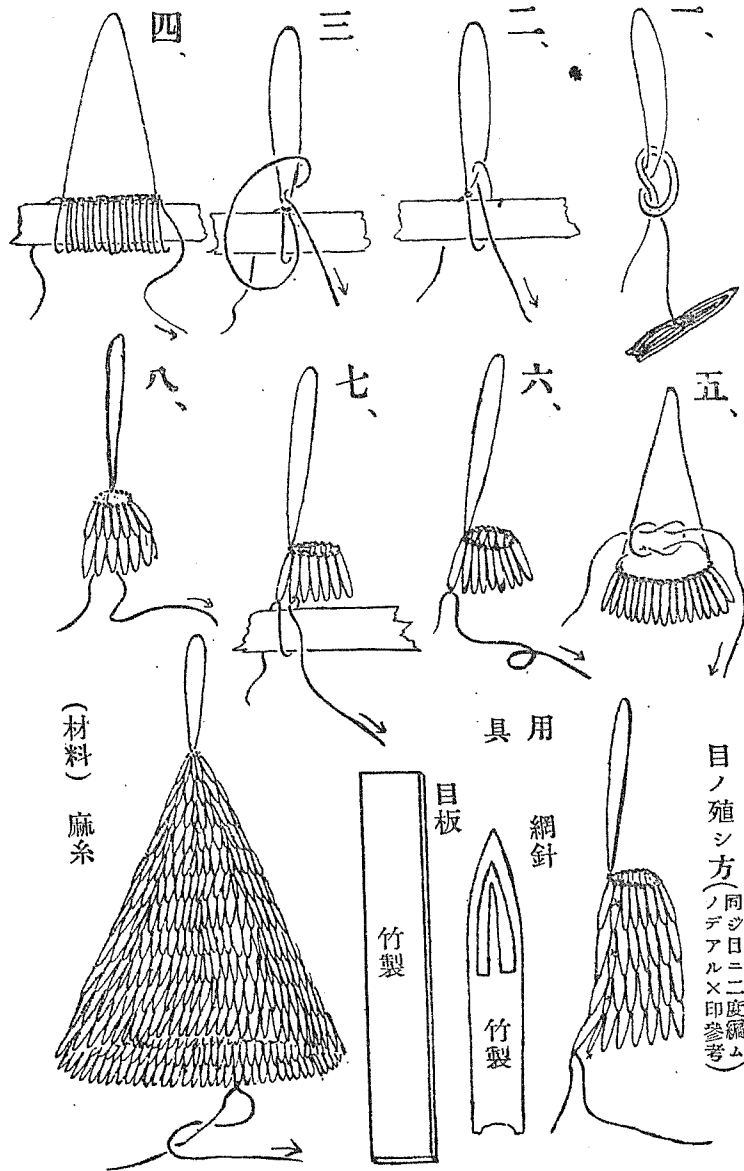

鳥居ト楷子

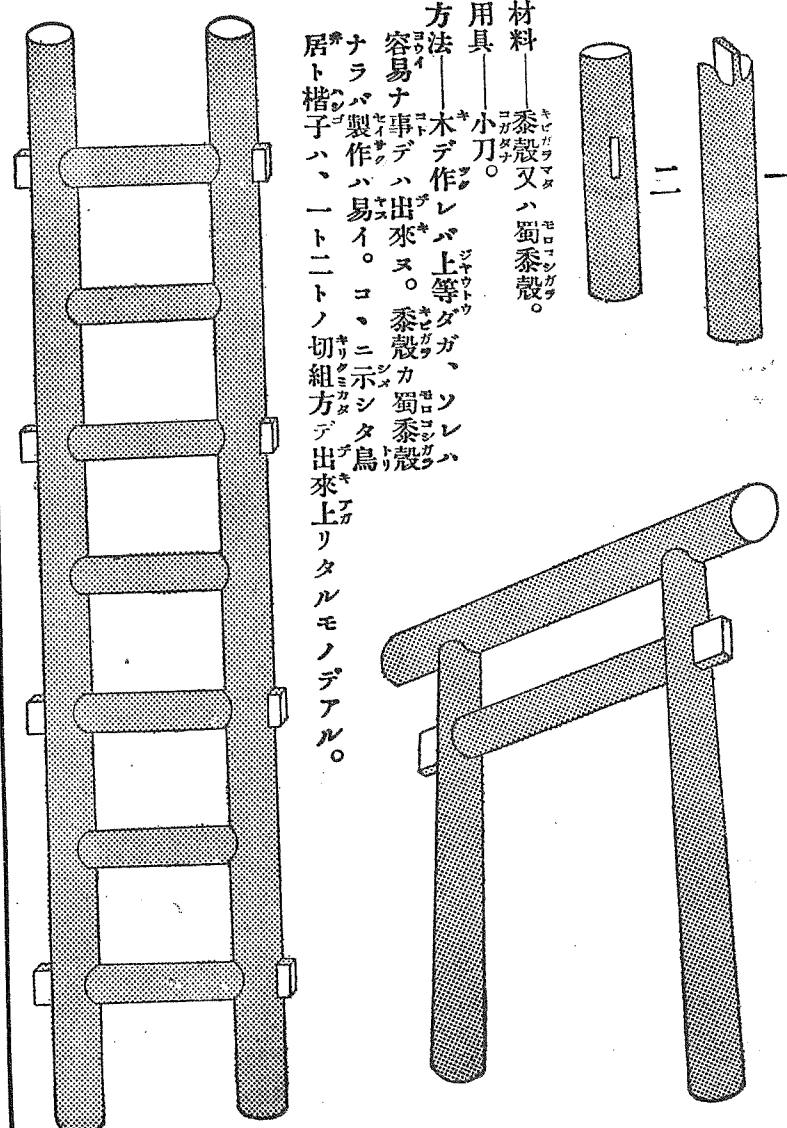

材料
黍殼キレガラム又ハ蜀黍殼モロコシガク
小刀コガタナ

方法
木キデ作ツクレバ上等ジヤウトウダガ、ソレハ
容易ヨウイナ事コトデハ出来デス。黍殼キレガクカ蜀黍殼モロコシガク
ナラバ製作サツゾクハ易ヨクイ。コ、ニ示シシタ鳥トリ
居ト楷子イキトカウジハ、一トニトノ切組キリミカミ方カタデ出来デ上アガリタルモノデアル。

タマアミ

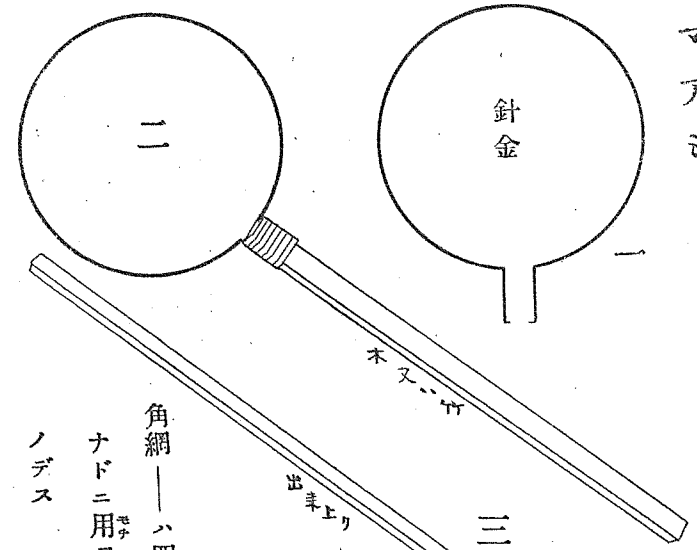

角網——ハ四ツ手
ナドニ用フルモ
ノデス

(圖考參) 網角

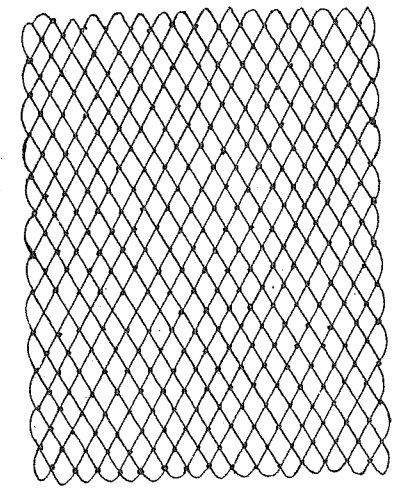

材料——針金、木又ハ竹、
網

方法——針金デ一ヲ作リコ
レニ二ノ如ク柄ヲツケ前
ニ掲ゲタ網ノ適宜ナモノ
ヲ取付ケレバヨロシイ

箱集採ト網虫捕

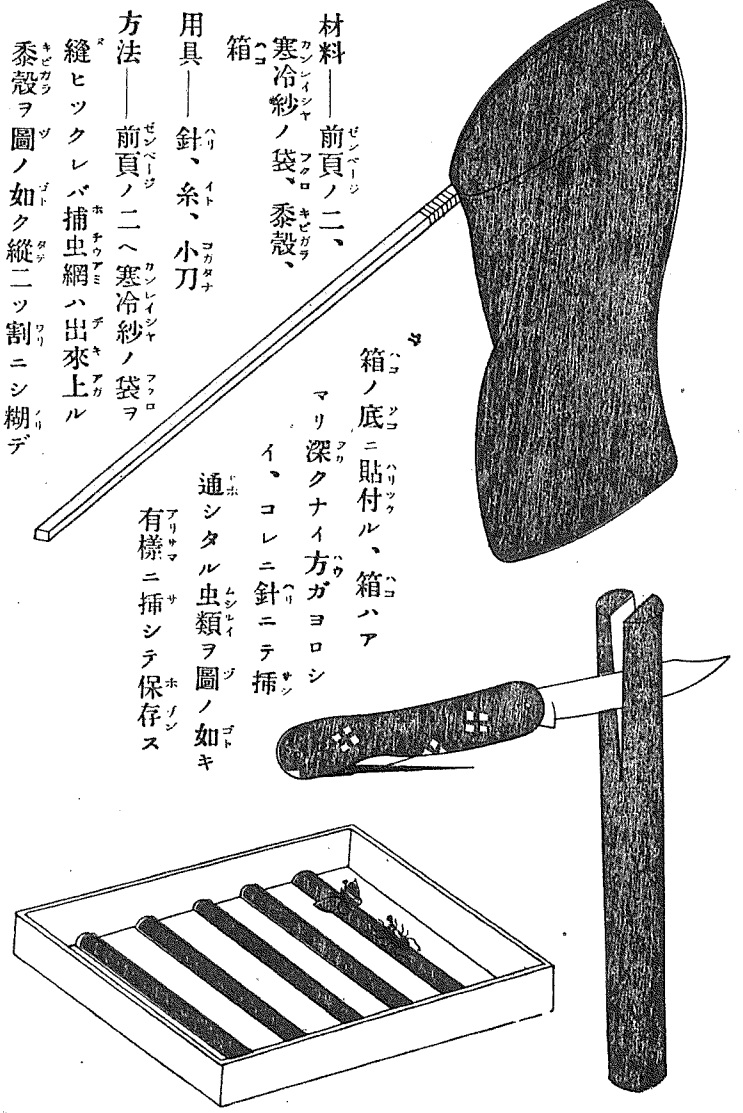

材料——前頁ノ二、
寒冷紗ノ袋、黍殻、
箱

用具——針、糸、小刀

方法——前頁ノ二へ寒冷紗ノ袋ヲ
縫ヒツクレバ捕虫網ハ出來上ル
黍殻ヲ圖ノ如ク縦ニ割ニシ糊デ

箱ノ底ニ貼付ル、箱ハア
マリ深クナイ方ガヨロシ
イ、コレニ針ニテ挿
通シタル虫類ヲ圖ノ如キ
有様ニ挿シテ保存ス

シラブ

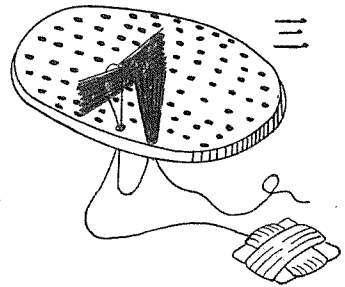
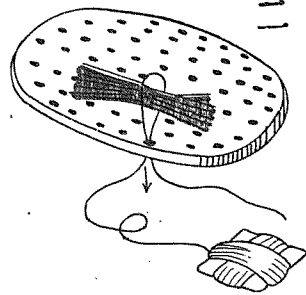
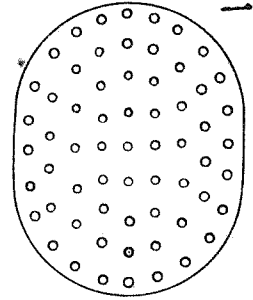

四

五

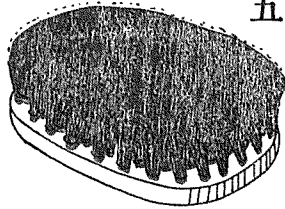
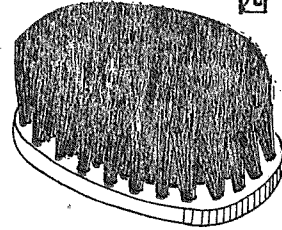

材料——板、糸、シユロノ毛

用具——編針、錐、鋏

方法——楕圓形ニハ限ラネド、扁平ナル板ニ
錐デ間隔ヲ平均ニ穴ヲアケ、編針ノ先デ下
ヨリ糸ヲ引出シ、ソノ間ニ二ノ如ク毛ヲ扱
ミテ糸ヲ引き、更ニ次々ト同ジ仕方ヲ繰返
シテ毛ヲ植エ付ケル順序ヨク全體ノ穴ニ植
終ヘタ時、鋏デ平ニ刈込メバ、出來上ル

物敷ノ書葉

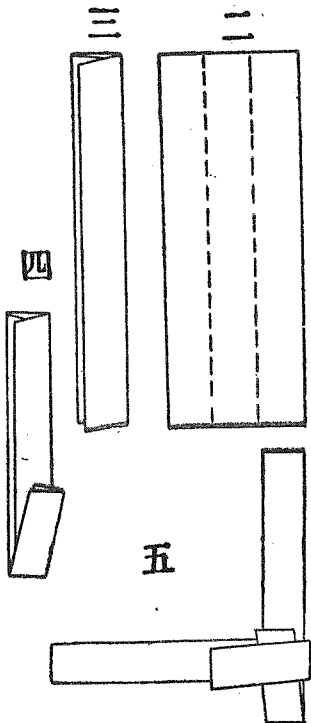
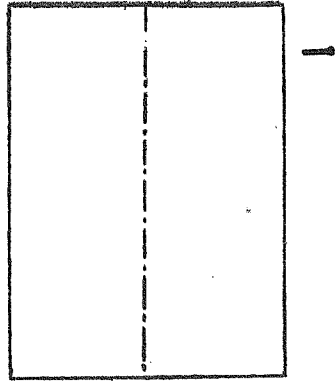
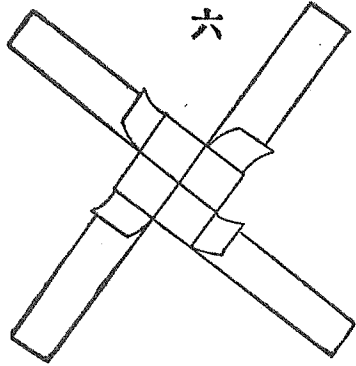

材料——古葉書若干

用具——鋏

方法——不用ノ古葉書ヲ一ノ如ク縦ニ切り、次ニ二ノ如ク三
ツニ折ツテ三トシ、是ヲ四ノ如ク折ツタモノヲ、數多作ッ
テ置ク、コノ四ヲ、二枚五ノ如ク組ミ、ソレニ二枚加ヘテ
六ノ如ク組ム。
又三枚加ヘテ七ヲ作り、順ニコノ仕方デ組メバ、八ノ如キ

筒ノ紙厚ト

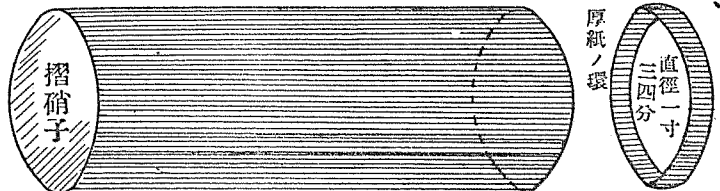

摺硝子

厚紙ノ環

直徑一寸二分

厚紙(直徑一寸五分)

ホ

縦断面ノ圖

ト

イ(素通シ)

「ハ」ヲ
コノ中
ニ入レ

イ(摺硝子)

素通シ「イ」ヲ置キ、ソノ上ニ「ハ」ヲ三枚組立テ「ホ」ヲ
縦ニ入レ、中央ニ視キ穴アル厚紙「ハ」ヲ蓋トシテ貼付ケ
ル、即チ縦断面ニアル順序ニ取付ケルノデアル。出來上
ツタ時ハ蓋ノ穴ヨリ視キナガラ、廻轉サセレバ中ノ色硝
子ガ三方ノ硝子ニ寫ツテ色々ノ模様ガ表ハレルノデアル

方法—厚紙デ、内方「イ」ト同ジ
ク、高サ五寸程ノ筒ヲ貼リ。摺硝
子「イ」ヲ底トスル。底ノ上ニ「ニ」
ヲ置キ、ソノ中へ「ハ」ヲ入レ次ニ

ロー三枚組立テタ形

鏡眼色百

材料—硝子

子板數種

厚紙、糊

用具—鋏

七

素通シ
摺硝子
直徑一寸五分

分三寸一
素通シ硝子又ハ鏡
三枚
四寸五分

モノガ出來ル、是ハ大キクスレバ、座敷一面ノ敷物トモ
ナリ、又夏座蒲團等ニモ代用セラル。

出來上ツ
タモノニ
ハ漆ヲ塗
ルト、丈
夫デ且體
裁モヨイ

八
敷物出來上リ

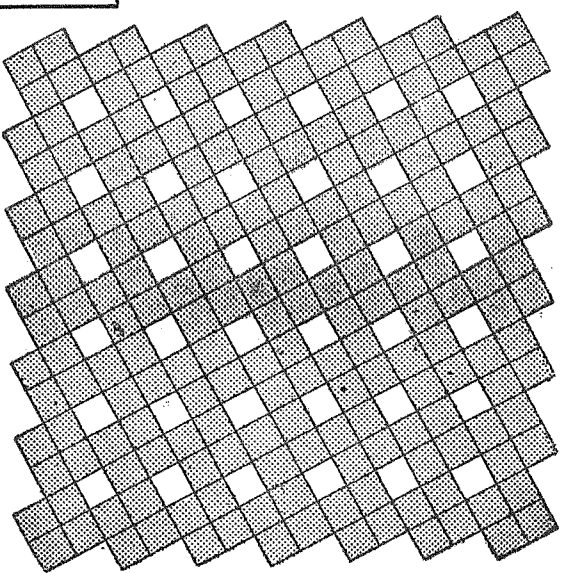

車汽

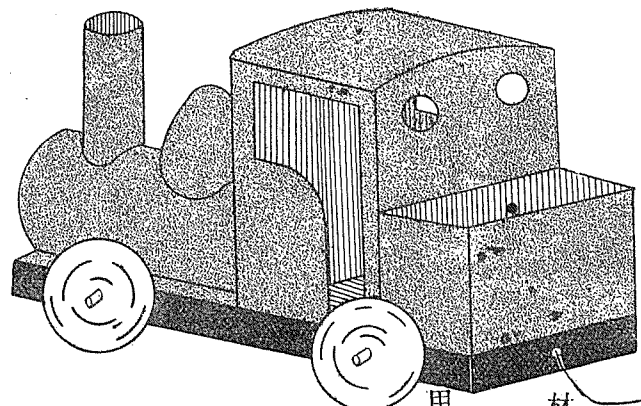
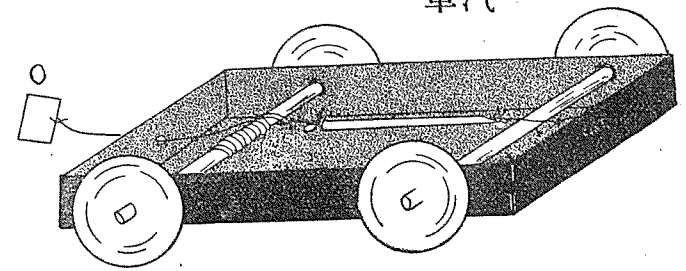

材料—護膜、糸、
眞棒ゴト廻ル車
用具—鋏

方法—第一圖ヲヨ
ク見テ拵ヘコレ

ニ汽車デモ
電車デモ
取付ケ0印
ノ所ヲ引イテ
放セバ、自ラ走
ルノデアアル

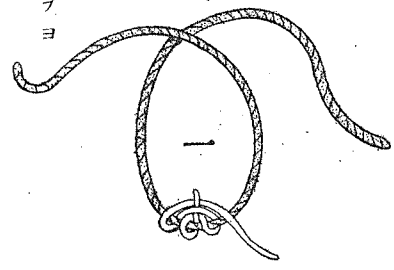
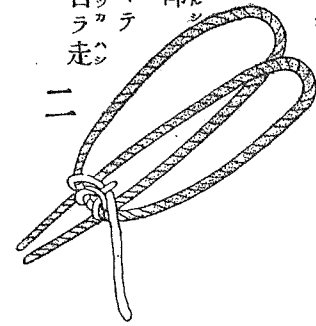

履草

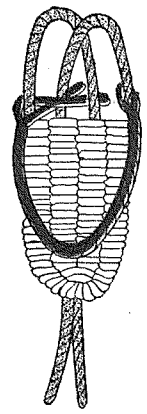

五

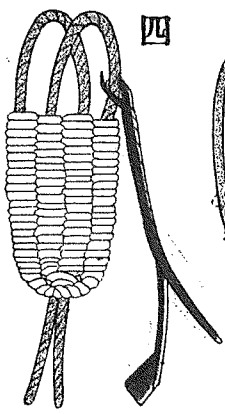

四

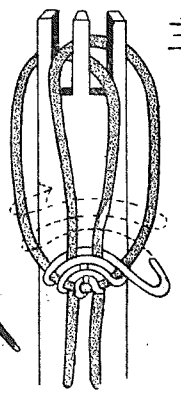

三

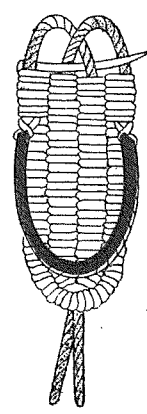

七

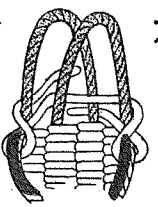

六

材料—紙燃

方法—最初、二重ニ燃ツタ二尺程ノモノ
ノ中央ニ小燃(十四頁一)ヲ編ミ付ケ、次
ニ二重燃ヲ二ノ如ク(十四頁二)折屈ゲル、
コレヲ三ノ點線ノ如ク編ンデ行ク、此時、
先ヲ圖ノ如キモノニ掛ケテ
置クト作り易イ、サテ適當
ノ長サマデ編ムダナラバ、

四、五ノ如ク鼻緒ヲ付ケル、コレハ必ラズ左燃
ニスル事、次ニ入レル小燃ハ六ノ如ク鼻緒ニカ
ラメ、ナホマヘ、オウシカガ、ナガ
ラメ、尙前ト同ジ仕方デ相當ノ長サマデ編ミ
テ、草履ノ先カラ出テキル二本ノ紐ヲ充分ニ
堅ク引クト形ガ出来上ル、コレニ前鼻緒ヲ
スグレバヨイノデアアル

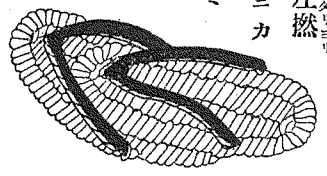

一 矢車

竹ヲ削ル 三寸位(八本)

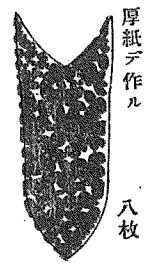

三 黍殻ノ如キモノ 最モ適當

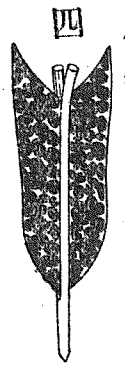

材料 — 竹、厚紙、黍殻、糸
用具 — 小刀、鋏

方法 — 一、竹ヲ縦ニツ
割ニシテ、二、ヲ
挾ンダモノヲ八
本(四ノ如クナ
ル)作り、コレ
ヲ三ノ八方ヨ
リ挿シ込、
矢ノ頭ヲ一本
ノ糸デ圖ノ如ク結
ビ付ケル、矢羽ハ
右或ハ左ニ少シ
同ジ方向ニシテ黍
ノ中心ニ真棒ヲ通
セバヨクマハル

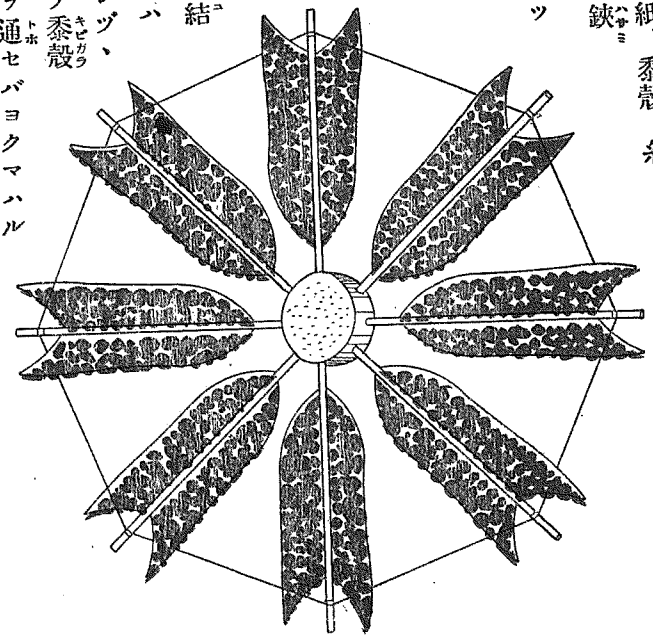

紙草ト撚小

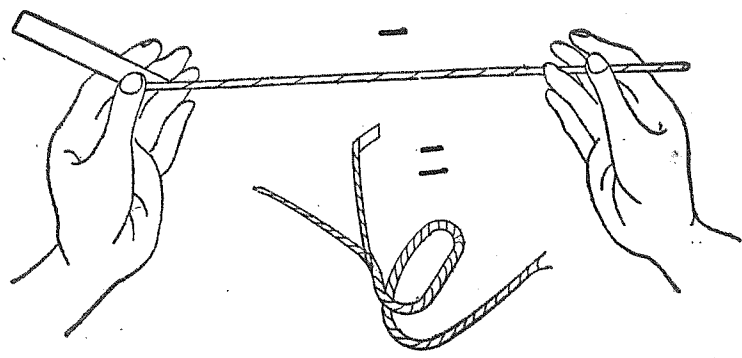

材料 — 日本紙
用具 — 鋏
方法 — 一、紙ヲ持ツ
テ、兩手ノ指
ヲ同方向ニ向
ツテ、撚ル
デアアル、習フ
ヨリ馴レタ方
ガ上手ニ出來
ル。
小撚ヲ二本ツ
、二ノヤウニ
撚ツ、置ク
一寸品物等ヲ
結ブ時便利デ
アル

草紙ハ初メ、紙ニ穴ヲアケテ置キ小撚ヲ、二三

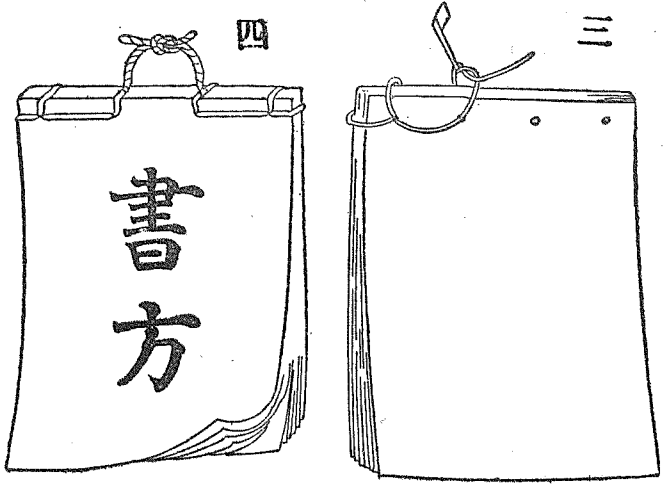

結ベバ四ノ出來上リトナル。

本繼ギ
コレヲ
三ノ如
ク通ス
中央ハ
一ツ結
ンデ、
二ノ如
クニ撚
ウル右
方ヨ
リモ亦
同ジ仕
方ニシ
テ、端
ノ端ト

燕 厚紙 一

筆軸 二

厚紙 三

豆 四

削ツタ竹 五

六

七

八

材料 — 筆軸、厚紙、竹、豆、糸、用具 — 鋏、小刀、

方法 — 一ノ一方ニ糸ヲ結ビテ六トシ、
七トスル、別ニ五ノ端ニ二枚結ビ付ケテ八トシ、コレヲ七ノ竹ニ下部ヨリ挿シ、上部端ニ豆ヲ挿ス、尾トナル所ハ互ニ圖ノ如ク、屈ゲテ置ク、糸ヲ竹竿ニ結ビテ圖ノ如ク、空中ニ動かセバ、燕ノ尾ハ廻轉シテ、飛ブヤウニ見エラル

ト一ボ一タ一モ

四

五

六

七

八

材料 — ブリキ、針金、ゴム、厚紙、蠟。用具 — 鋏、ヤットコ

方法 — 一(ブリキ製)ト二(針金ニテ作ル)ト三ニラ作ル、別ニ四ヲ作り、コノ一端ノ環ニ三ヲ挿シ、他ノ環ト、三トヲゴムデ五ノ如ク結ブ。五ヲ船底ニ取付ケ、六ノ如ク燃ラカケテ水中ニ放テバ、船ハ進行スル。船ハ厚紙デ作り、蠟ヲ塗レバヨロシイ。

圖考參

飛行機

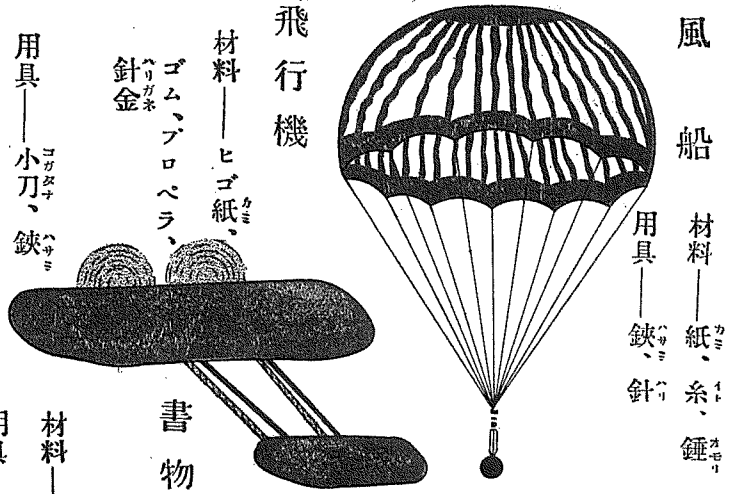

書物

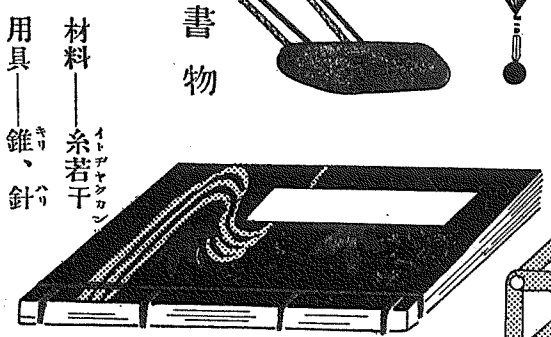

パチンコ

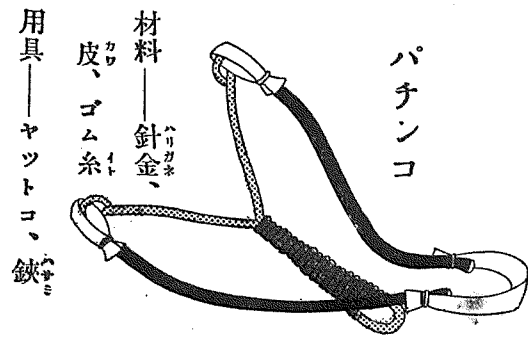

傘棚

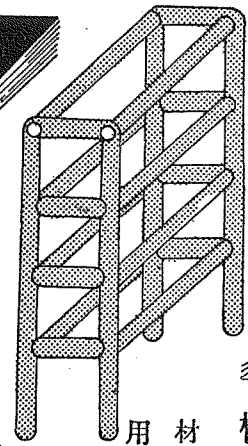

ハ タ キ 一 二

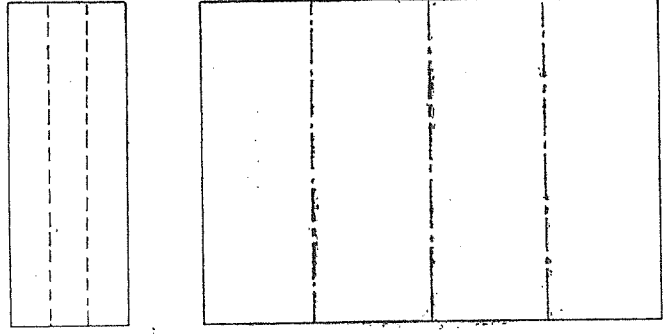

三 四

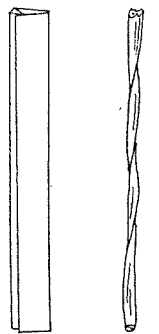

五

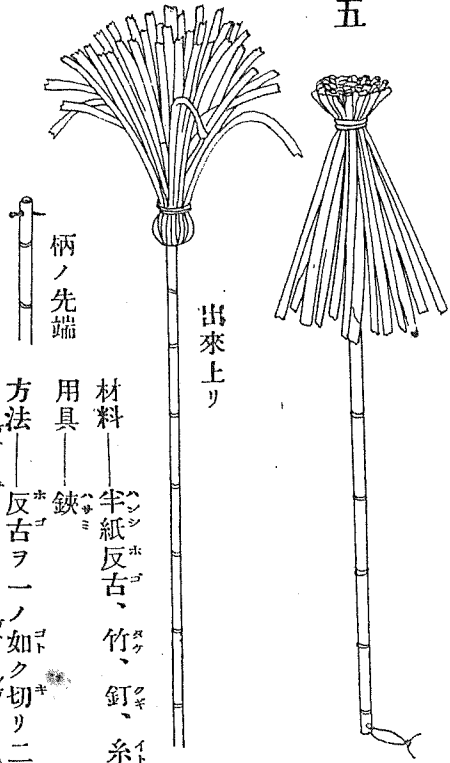

材料—半紙反古、竹、釘、糸
用具—鋏

方法—反古ラーノ如ク切り二、三
ノ如ク折リ、四ノ如ク扱イタ物數
多作ツテ置キ、是ヲ竹ノ先端ニ五
ノ如クシツカリト結び更ニ上ニ折
近シテ結ブト出来上ル、柄ノ先ニ
ハ必ズ短イ釘ヲ挿ス事

シヘガ板

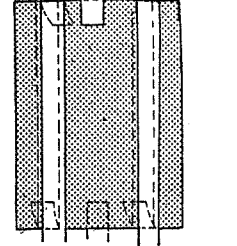
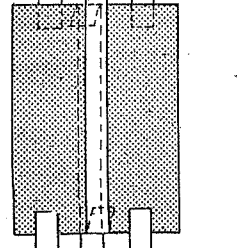
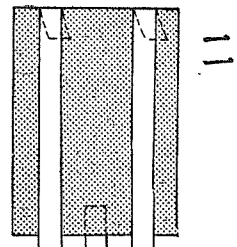
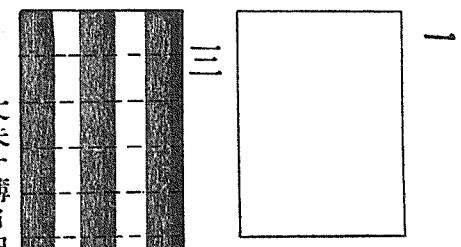

丈夫ナ薄イ日本紙ヲ作ル

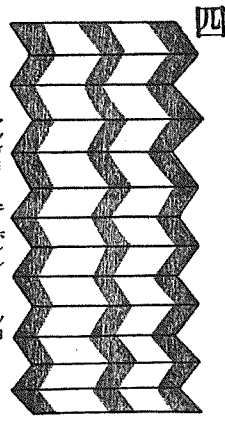

出来上リ圖

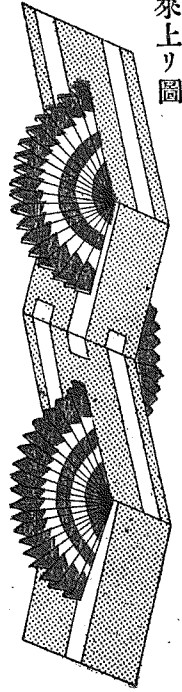

材料
厚紙、日本紙、糊

用具
鋏

方法
一、ラ數枚作り、コレヲ幅二分
長サ二寸三分程ノ日本紙ノ兩端ニ糊
ヲ付ケタモノヲ二ノ如ク連續サセ
別ニ三ノ如キ紙ヲ屏風折トシテ兩端
ヲ糊付トナス

挾刺名

リ上來出

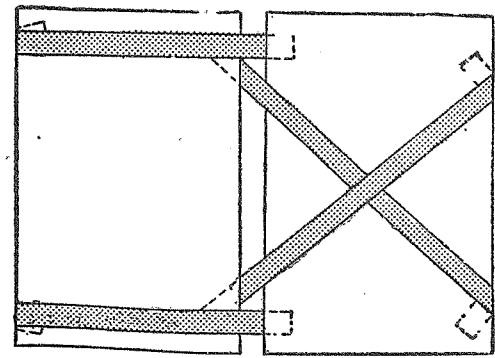
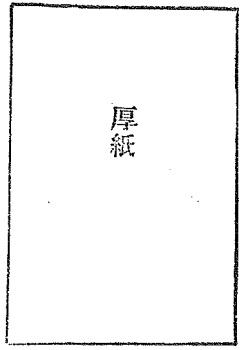
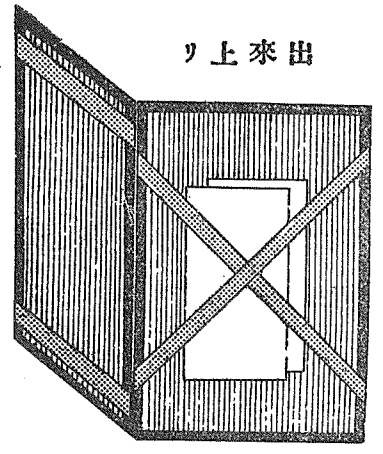

材料
厚紙、ゴム紐、模様紙、糊

用具
鋏

方法
大キサハ適宜ニ、一ノ如キモノ二枚作り是ヲ
二ノ如ク、ゴム紐ノ端ニ糊ヲツケテ止メル、或ハ、

縫ヒツケテモヨロ
シイ、作り方ハ是
ダケデアアルガ、コ
ノマ、デ體裁ガ惡
イカラ、表及裏
ニ模様紙ヲ貼ツテ
飾ル、小サケレバ
名刺入、葉書入、
大キサスレバ紙挾
トモナル。

小家庭考 手工書 東京高等師範 少年書類調査會 選奨 得榮

第一 第二 第三 第四 第五 第六 第七 第八 第九 第十 第十一 第十二

粘土、針金、木	キリ又キザイク	サイクモノ	ハリツケザイク	竹ザイクムキワラ	縫取と紐結	アツガミザイク	花キリ又キ雪巻	カミオリモノ	花キリ又キ月巻	チエノイロイタ	花キリ又キ花巻
---------	---------	-------	---------	----------	-------	---------	---------	--------	---------	---------	---------

二十月發行

各冊 八拾錢 郵税 二錢 前金 六拾九錢 送料 拾五錢 冊送料 八圓 共 拾八圓

鈴木江南著 全文四號活字總フリカナ付

解圖キリ又キ十二月

口繪實物寫真色刷十九圖 挿圖百四十餘 定價金拾五錢 四郵稅圖

東京高等師範 若溪會ニテ少年少女讀物ニ選奨ノ榮ヲ負

マア美シイ、マア不思議、切抜細工ノ面白サ、花ヤオ舟ヲモチヤヤ鳥ヤ、丸イオ月様オ星様鉄一ツデ何デモ出來ルコトマカク説イテ誰ニモワカル切リマシヨオ好ナ物ヲ

發賣元 社長 久元

大正四年十一月十二日發行 大正四年十一月十五日發行

附典ノモ工細 有所權著作 錢八拾金價定

發行者 鈴木江南 增田秀吉 印刷者 上村龍之助 發行所 壬辰舎

發賣所

東京市芝區 田村町七番地 振替東京(貳七六八番) 本書記載事項ハ多年ノ經驗ト實地トニヨリ新案セシモノ等ヲモ併セテ記載仕候ニ付御不審ノ點モ候ハ、御照會(返信料添)ヲ得ハ即時御回答可仕候 東京市芝區田村町七番地長久社内 著者 鈴木江南

9927-4 14